

メインフレームチャンネルアタッチ 3480/3490 磁気テープ装置「OMS4500」を発表 ～日本 IBM と販売提携、磁気テープ資産の継続運用が可能～

株式会社ユニテックス（本社：東京都町田市、代表取締役社長：土田義徳 以下ユニテックス）は、メインフレームで運用されている豊富なテープ資産の継続運用を可能とする 3480/3490 カートリッジ磁気テープ装置対応ソリューション「OMS4500」を販売開始します。

3480/3490 カートリッジ磁気テープ装置（以下、CMT装置）は、メインフレームで運用されているお客様の基幹業務の入出力装置として大切な役割を演じています。基幹業務の再開発やシステムのオープン化が実施されない場合には、それらの業務ではCMT装置が使われ続けると予想されています。しかし、CMT装置メーカーからは相次いで保守終了が発表されています。OMS4500は現行のCMT装置をそのまま置き換え、保守終了（IBM3480-Axx/Bxx：2005/12/31 終了、IBM3490-Fxx：2007/07/31 終了、IBM3490-Bxx/Cxx/Dxx：2010/12/31 終了予定）に伴う運用不安を払拭し、業務の安定運用を提供します。

OMS4500の接続は、既存のCMT装置同様、ESCONまたはFICONを介して行われるため、メインフレーム側のシステム変更や運用形態の変更は行わずに業務処理の継続が可能となるように配慮されています。

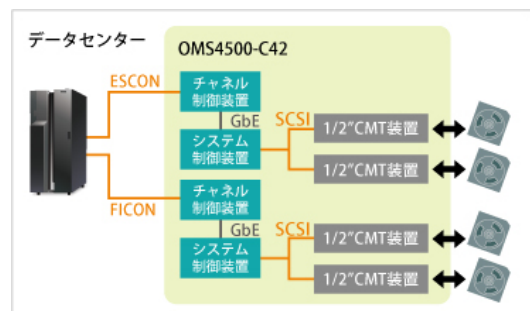

【お客様にとってのメリット】

・現行のテープ業務の継続運用が可能

メインフレームとの間をFTPで接続するのではなくESCON/FICONチャンネルで接続しますので、JCLの変更もシステム構成の変更も最小限で接続可能です。運用形態も変更すること無く継続運用が可能となります。

・メディア移行の際のワークロードの低減・平準化可能

将来、LTO等に移行をお考えの場合にも、並行運転による長期移行をご計画いただけますので、移行作業の削減・平準化が可能となり、さらに短期移行に伴うリスクも低減されます。

・安心の保守期間

ご購入後、5年間の保守が可能です。

・将来性

1ラック内にLTO装置(オプション)を実装することが可能ですので、LTO装置とCMT装置とを目的に応じて使い分け、しかも同じ管理画面で運用可能です。

【特長】**・メインフレームのチャンネルへ接続(ESCON、FICON)**

従来のCMT装置同様に zSeriesのESCON/FICON に直接接続できますので、既存のチャンネルハードウェアを有効活用できます。

・メインフレームのテープ運用をそのまま継承

導入にあたり、CMT装置を利用した業務アプリケーションや運用形態の変更は伴いません。しかし、既存のCMT装置との併設、追加の場合には、OMS4500のCMT装置のアドレスを別に設けていただきますので、業務アプリケーションを運用するための JCL (Job Control Language) の装置アドレス名の変更をしていただきます。

・運用に合わせ、構成タイプを選択可能

C11からC42 (「機器構成概要」を参照) と、お客様の運用形態・プランにあわせて、ドライブ数、チャンネル接続本数、ローダーの有無・大きさ、トラック数等を組み合わせて選択いただけるように木目細かくモデル設定をしております。

・1筐体で最大4台のCMT装置を実装し、設置面積を低減

現行CMT装置とほぼ同等の床面積に最大4ドライブが集約されているため、ドライブの台数が多いほど設置面積の削減が図れます。

【概要】

品名	メインフレームチャンネルアタッチ 3 4 8 0 / 3 4 9 0 磁気テープ装置
型名	OMS4500
インタフェース	ESCON/FICON *
実装形態	ラックマウント方式
データ転送速度	3MB/s
圧縮モード	IBM IDRC 互換
オプション**	18トラック書込み対応、10巻オートローダー対応、暗号化対応 (COMPLOCK II)、LTO 装置対応
対応 OS	z/OS、OS/390 v2.4 以上、MVS、VSE/ESA

* ESCON仕様とFICON仕様とは価格が異なります。

** 現時点でのオプションの詳細・出荷時期は未定です。

【機器構成概要】

構成タイプ	ドライブ数	チャンネル制御装置数	シングル/ローダー	読込みトラック数	書込みトラック数	ラック数	対応ドライブ
C11	1	1	シングル	18/36トラック	36トラック	1	3490
C21	2	1	シングル	18/36トラック	36トラック	1	3490
C41	4	1	シングル	18/36トラック	36トラック	1	3490
C22	2	2	シングル	18/36トラック	36トラック	1	3490
C42	4	2	シングル	18/36トラック	36トラック	1	3490

【販売開始日】 2010年6月1日

【価格】 2,850万円～

【販売目標】 3年間、全モデル合計で、50セット

【本件に関するお問い合わせ先】

(一般) 株式会社 ユニテックス 営業本部
Tel. (042) 710-4630
E-mail. sales@unitex.co.jp

(報道関係) 株式会社 ユニテックス
マーケティング本部 矢口 誠一
Tel. (042) 710-4630
E-mail. sales@unitex.co.jp

【当社の会社概要】

本社 : 東京都町田市中町 2-2-4 ユニテックスビル
代表者 : 代表取締役社長 土田 義徳
資本金 : 2,500 万円
設立 : 1990 年
事業内容 : 金融システムソリューションの開発・販売、
コンピュータ ストレージシステム、及びソフトウェアの開発、販売
URL : <http://www.unitex.co.jp>